

加注车轴润滑油, 0BF

所需要的专用工具和维修设备

- t Haldex 离合器 2 的加注装置 -VAS 6291
- 或 -VAS 6291A-

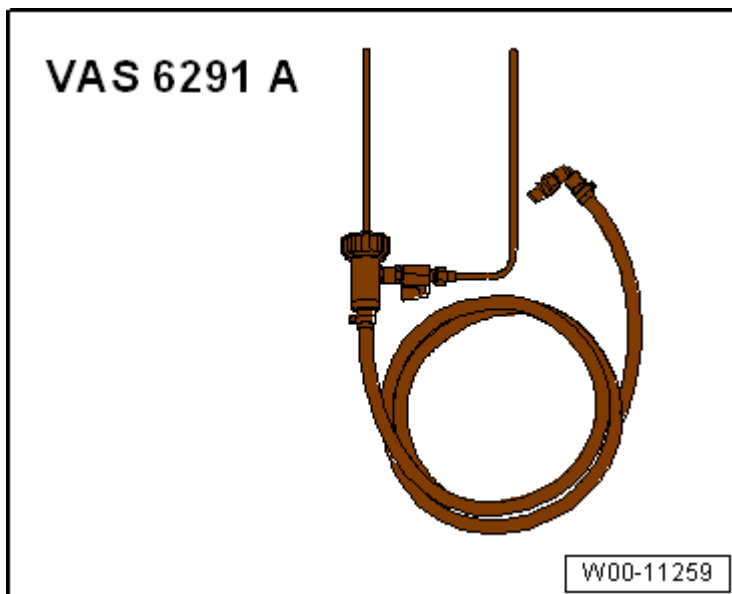

- t 润滑油加注适配接头 -VAS 6291/3- (必要时加工 → 插图)
- t 收集盘

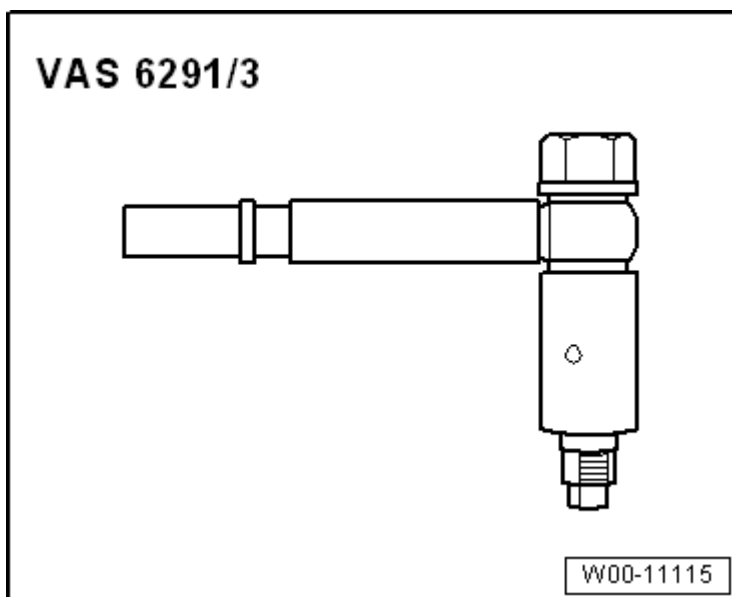

根据结构情况, 润滑油加注适配接头 -VAS 6291/3- 的间隔管可靠在主减速器的壳体筋条上。

- 如图所示, 在两个侧面孔-箭头- 的对面将适配接头的间隔管磨平。

加注车轴润滑油

- l 后轴主减速器必须位于安装位置。
- l 车辆处于水平位置。
- l 车轴润滑油螺塞一览图 → Kapitel
- l 车轴润滑油的排放螺塞已拧入且拧紧。拧紧力矩 → 第项。
- l 机油规格: → 电子版配件目录。

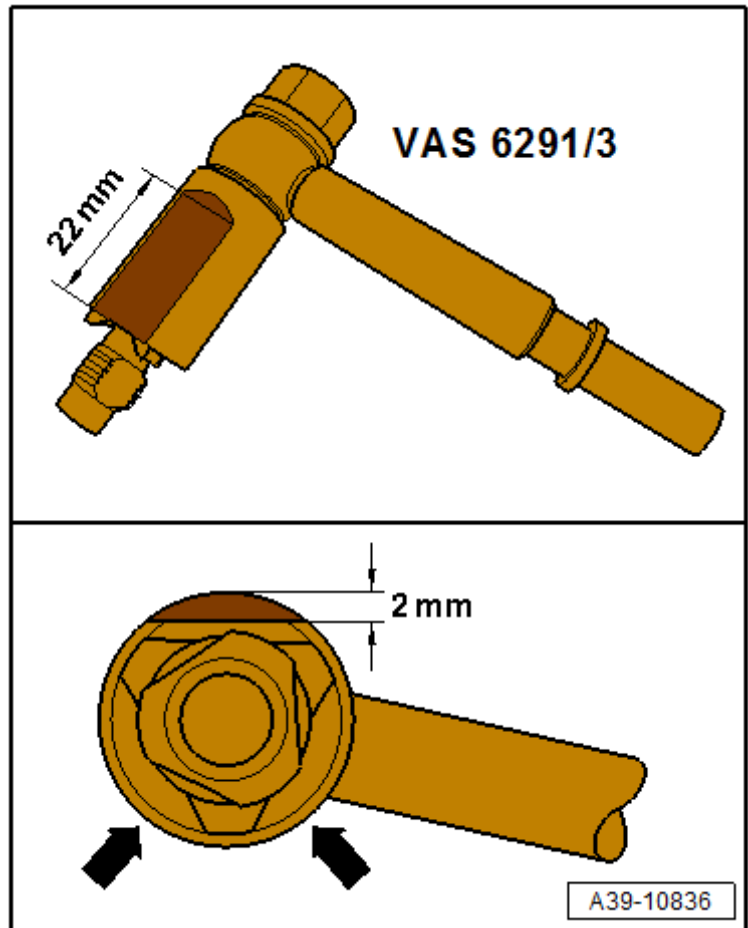

- 举升汽车。
- 拧出车轴润滑油检查螺塞 -箭头-。

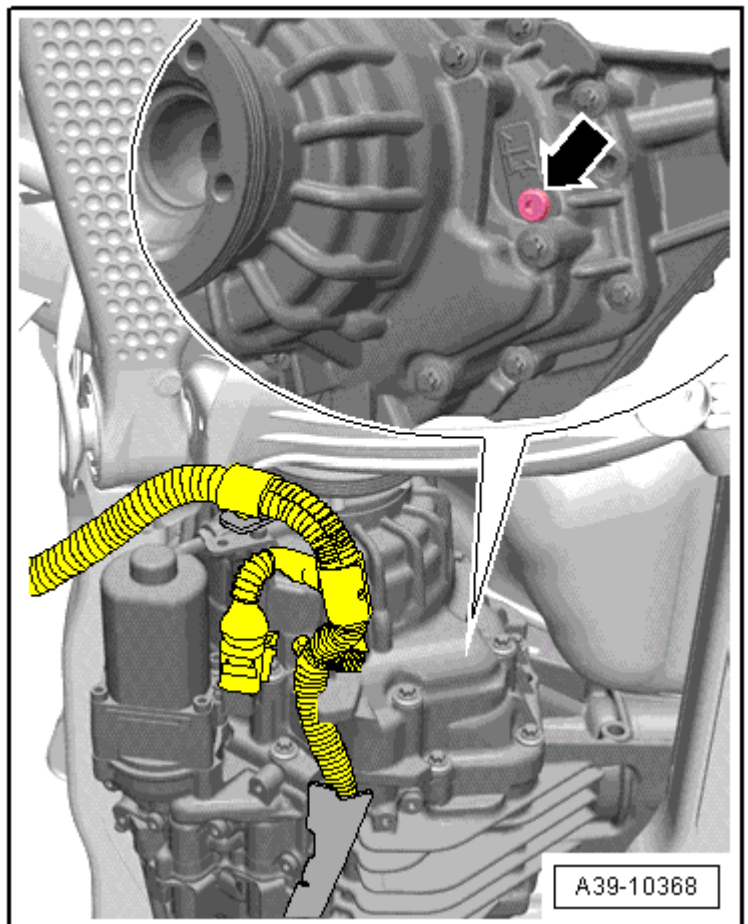

- 拆下适配接头 -A- 和弯头 -B-。
- 将适配接头 -A- 拧入并拧到底。

! 当心!

有损坏注油孔螺纹的危险。

- ! 适配接头 -A- 不可斜着拧入。
- ! 适配接头 -A- 上磨平的一侧必须指向壳体筋条-箭头-。

- 将弯头 -B- 与适配接头 -A- 卡在一起。
- 将软管放置在右侧万向轴上方。
- ! 软管不允许下垂。软管必须在车辆上右后车轮上方伸出。
- 放下汽车。

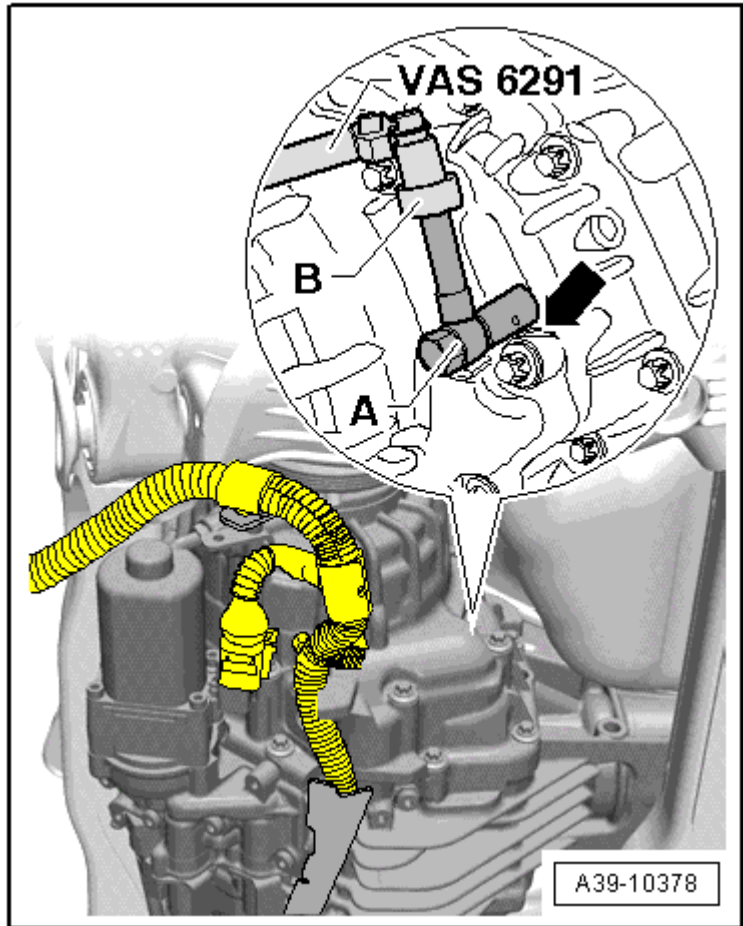

- 请注意, 阀门-箭头-处于关闭状态。
- 将油桶 -A- 拧在加注装置 -VAS 6291- 上。
- 现在按图示方式打开阀门-箭头- 并扶住油桶。

现在为后轴主减速器加注润滑油。

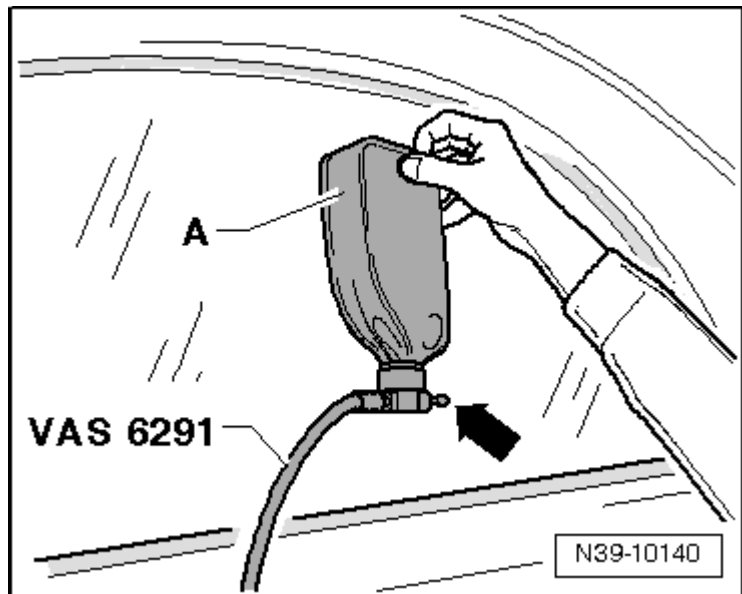

- ! 如果后轴主减速器加注正确, 便会有油在适配接头 -A- 和主减速器外壳 -箭头- 之间逸出。

- 举升汽车。
- 如果润滑油从适配接头 -A- 处流出, 则放低油桶 (例如放在工具车上)。

现在让多余的部分润滑油流回到油桶中。

- 如果不再有油流回, 则拆下加注装置 - VAS 6291-。
- ! 如果后轴主减速器内的油位达到注油孔的下沿, 则油位正常。
- 必要时再次添加车轴润滑油。

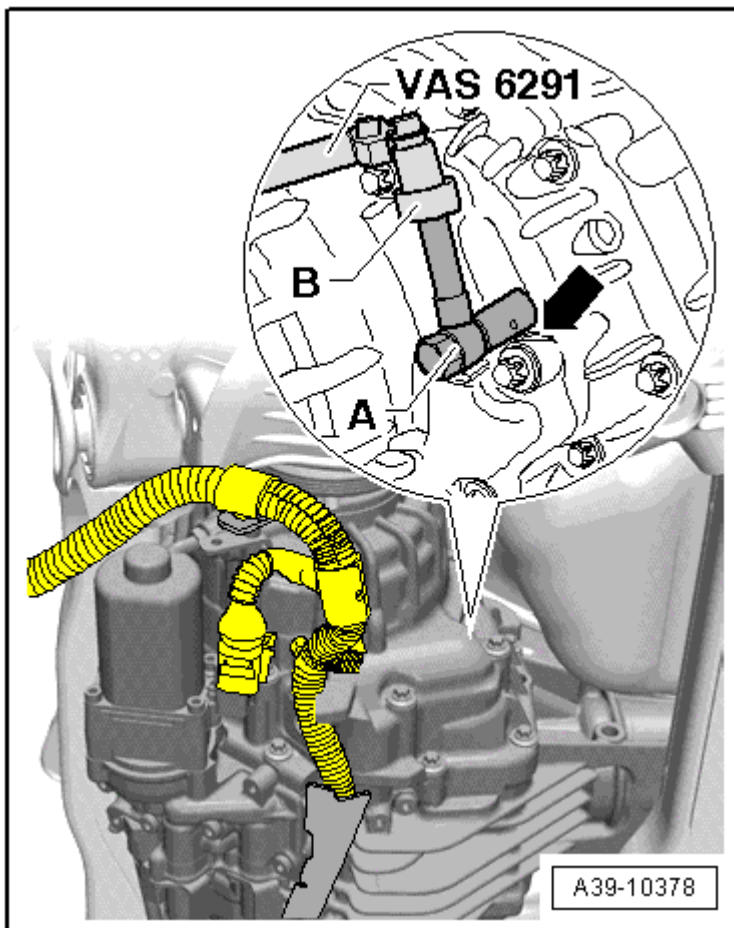

- 拧入并拧紧新的车轴润滑油检查螺塞 - 箭头-。拧紧力矩 → 第项。

